

DULEVO
FAYAT GROUP



DT7
Balayeuse aspirante



Un concept moderne et efficace qui permet d'obtenir une performance élevée et constante dans toutes les phases de travail. La grande flexibilité d'utilisation lui permet d'être facilement employée en ville, sur les routes extra urbaines et dans les grandes aires telles que les autoroutes, les places et les aéroports.



L'utilisation des technologies les plus avancées et des composants de haute qualité représente la réponse adéquate aux exigences d'un marché exigeant. L'étendue de la bande de balayage atteint 2200 millimètres dans la version de base. La haute capacité d'aspiration est garantie par un moteur auxiliaire indépendant et par la transmission mécanique de la puissance au ventilateur. Un système qui permet d'avoir des prestations constantes même dans des conditions d'utilisation difficile et est, en même temps, la garantie d'un usage et d'un entretien extrêmement simples.





Dans les versions STD et D, chariot avec brosse tractée, le groupe aspirant est fixé sur un chariot tracté. Une articulation sphérique permet au chariot de s'adapter aux différentes conditions de la route. Les roues du chariot ont une jante en aluminium moulé sous pression et une bague élastique en caoutchouc. Pour ce chariot, la brosse latérale est disponible uniquement dans la version tractée. L'amplitude de mouvement externe du chariot ne peut pas être réglée.

Dans les versions PRO et H, chariot avec brosse à pousser, Le groupe aspirant est fixé sur un chariot tracté, conçu pour s'adapter aux différentes conditions d'utilisation, y compris pour balayer les endroits encombrés de grandes quantités de matériel. La sortie extérieure du chariot en position de travail peut être réglée manuellement. Le chariot est muni d'une robuste butée de suspension latérale en acier. Pour ce chariot, la brosse latérale est disponible dans la version à pousser.





Grand confort dans la cabine et facilité de conduite. Le panneau de commande est situé sur le côté du siège du conducteur dans une position confortable et facilement accessible par l'opérateur. De construction robuste (entièrement en tôle) et de grande taille, il permet à l'opérateur de surveiller en permanence chaque appareil de la balayeuse ; le réglage des paramètres de fonctionnement est si simple et intuitif. L'équipement en option comprend également une unité de commande séparée dans la zone de la porte du conducteur pour contrôler les principales fonctions de l'unité de balayage, et une télécommande sans fil pour gérer toutes les fonctions de la benne à déchets.





L'équipement du Dulevo DT7 peut bien sûr s'appliquer aux châssis de camions de différentes marques dont : Iveco, Scania et Mercedes. Le large choix d'options et d'accessoires permet également une personnalisation sur mesure en fonction des besoins de balayage spécifiques. Pour des demandes particulières et/ou des conditions d'utilisation, il est possible d'évaluer la possibilité de monter des équipements et accessoires spécifiques, étudiés et conçus spécifiquement pour le client.

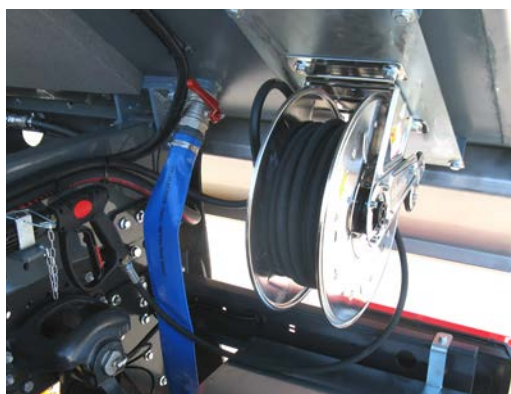

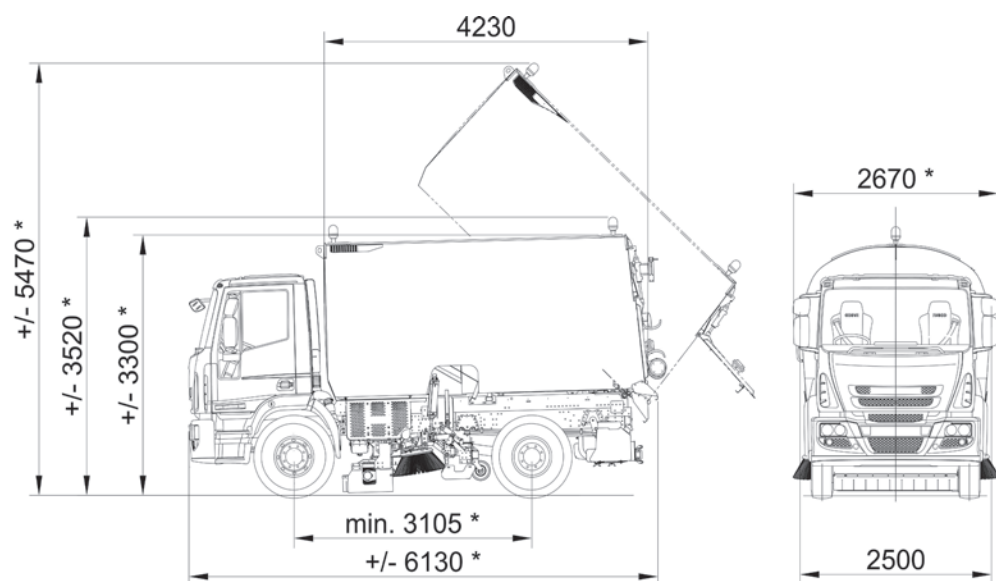

* dépend du camion choisi

Données techniques

		DT7
Largeur de balayage	mm	
- Avec brosses centrale	mm	1800
- Avec brosses centrale et latérales		2200
- Avec brosses centrale, latérales et brosse frontale		2700
Capacité de la benne à déchets	m ³	6
Hauteur de décharge	mm	1150
Sièges en cabine	n°	2
Performances de nettoyage	m ² /h	40.500
Vitesse maximale	Km/h	90
Certification PM		PM 2,5/PM10****
Marque de moteur auxiliaire		Deutz
Émissions du moteur		Stage IV - Tier 4
Alimentation		Diesel
Diamètre de braquage	mm	12.000



COD. F031DF0000 - Ed. 00-2021 © (copyright) 2014 Dulevo International S.p.a.

Les données techniques indiquées dans ce catalogue sont indicative et n'engagent pas le constructeur qui se réserve la faculté de les modifier à n'importe quel moment sans préavis.

Dulevo International S.p.A.
Via Giovannino Guareschi, 1
43012 Fontanellato (PR) Italia
Tel: +39-0521-827711
Fax: +39-0521-827795
www.dulevo.com

